



**Namn:**  
**Spelare:**  
**Utseende:**

**Fördelar/Nackdelar:**

**Utrustning:**

**Ålder:**  
**Personlighet:**

**Längd:**

**Vikt:**

**Talanger:**

**Karaktärspoäng (Kp):**

**Pengar:**  
**Tunga föremål:**  
**Otympliga föremål:**

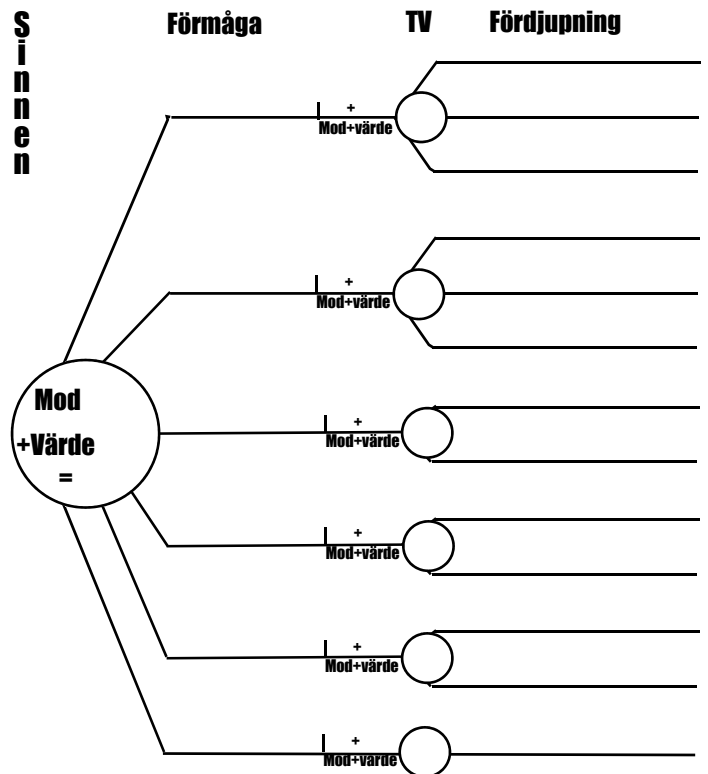
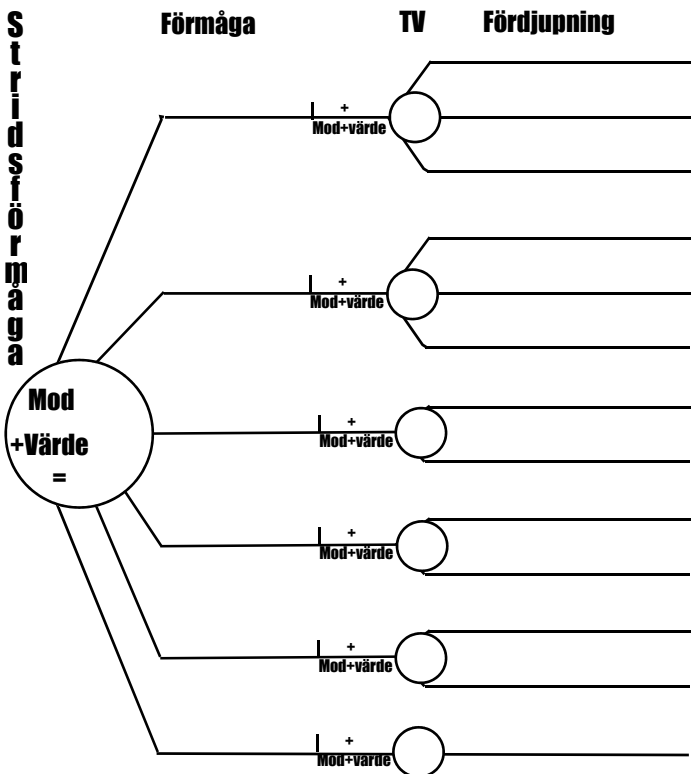
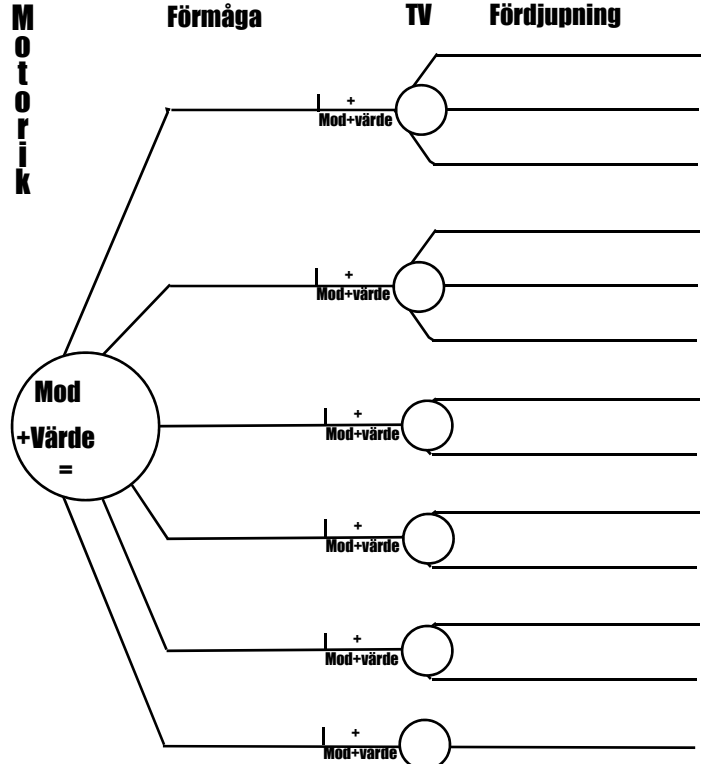
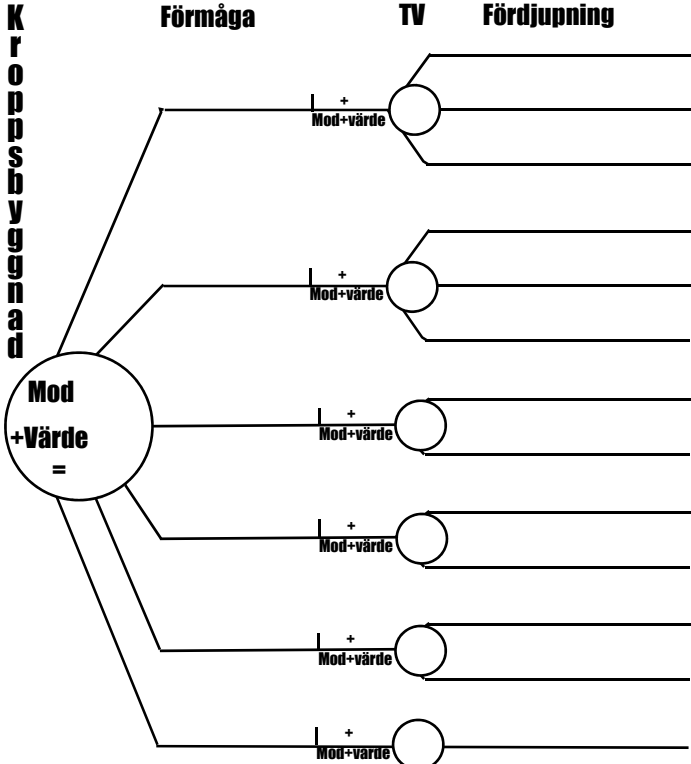

**Sv=(skada+effekt+1T)- (Abs+1T)**

**Omedelbar effekt SV**  
**Utslagen (4+KRO)** \_\_\_  
**Dödligt sår (8+KRO)** \_\_\_

Vid skada förlorar du SV antal STRYK, är Ur balans nästa SR samt måste slå HÄLSOSLAG

**Kroppsdel      Rustning      Abs      Utsl.**

×							
HÄLSONIVÅ	Oskadad	Trött	Slutkörd -1 på TV	Svinnfärdig -2 på TV	Avsvinnad	Halvdöd	Död

**STRYK**

1	6
2	7
3	8
4	9
5	10

**Fysik**

+ Tillfällig  
 modifikation  
 = HÄLSOSLAG

Slå HÄLSOSLAG mot antal STRYK, vid misslyckade förloras en HÄSLONIVÅ

**vapen      Tv      Skada      Vikt      Mag      Kort      Medel      Långt**

**Undvika Tv:**

